

ГАРАНТИЙНЫЙ ТАЛОН

Гарантийный талон передаётся покупателю вместе с изделием. Гарантийный талон должен храниться в течение всего гарантийного срока эксплуатации и в обязательном порядке предъявляться в момент обращения за гарантийным обслуживанием.

Правила эксплуатации и ухода за мебелью:

1. Во избежание перекоса мебель рекомендуется устанавливать на ровные поверхности. Эксплуатировать в сухих, проветриваемых помещениях при температуре не менее 10 градусов.
2. Не следует устанавливать мебель близко к сырým, холодным стенам. Мебель должна быть защищена от прямого попадания солнечных лучей, не должна размещаться вблизи отопительных приборов. Если расстояние между боковой поверхностью нагревательного прибора и изделием мебели меньше 50 мм, рекомендуется использовать прокладку из теплоизоляционного материала.
3. В случае загрязнения поверхностей, облицованных синтетическим материалом, пропитанных термореактивными полимерами, рекомендуется протирать их мягкой влажной тканью, затем сухой.
4. В мебели, имеющей крепление болтами, винтами, шурупами, при ослаблении соединений необходимо периодически подтягивать их.
5. Поверхности деталей мебели оберегать от попадания влаги, щелочей, ацетона, спирта и т.д., а так же от механических повреждений. На поверхность мебели не следует ставить горячие предметы.

ВНИМАНИЕ! Предприятие-изготовитель не несет ответственности за дефекты, возникшие в результате нарушения покупателем правил эксплуатации и ухода за мебелью.

Условия транспортировки и хранения.

При транспортировании изделий в местах соприкосновений их друг с другом, с кузовом транспортных средств и увязочными материалами должны быть мягкие прокладки, предохраняющие от механических повреждений. Погрузочно-разгрузочные работы при транспортировании мебельных пакетов должны осуществляться так, чтобы в результате данных работ мебельные пакеты не получили механических повреждений. Допускается перевозка мебели транспортом заказчика. В данном случае предприятие за сохранность изделия в период транспортирования ответственности не несет. Изделия мебели должны храниться в крытых помещениях при температуре не менее +2 градуса и относительной влажности воздуха от 45-70%.

169.



Регистрационный номер декларации
о соответствии: ЕАЭС N RU Д-РУ.ДМ46.В.00422

ТР ТС 025-2012
ГОСТ 16371-2014

Стол-тумба Глория 606 М

шир/г/выс
1826(424) x 780 x 753

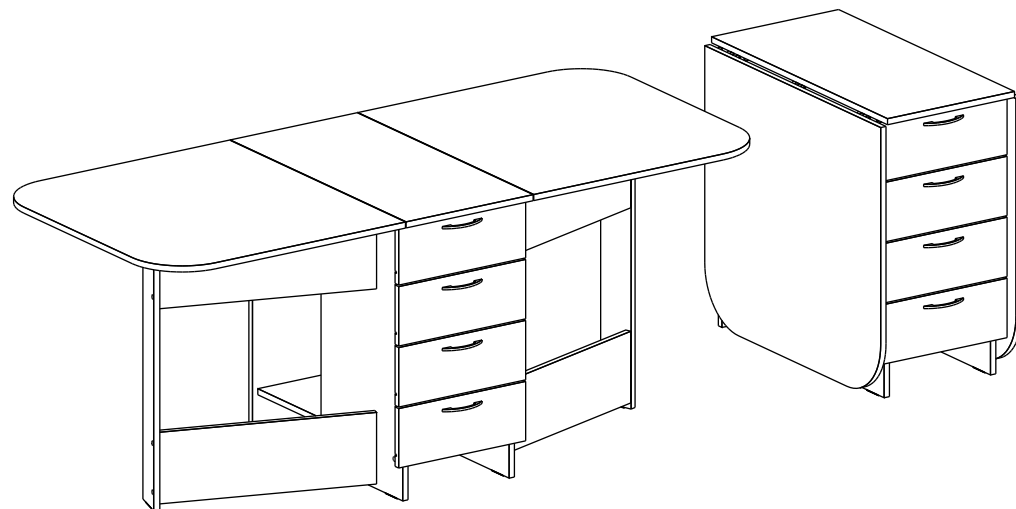















ВНИМАНИЕ!

При транспортировке и хранении мебели в упаковке она должна быть надежно защищена от намокания, грязи, сильных толчков, ударов тяжелыми предметами, а так же не допустимо падение с любой высоты. При покупке проверить целостность упаковок, их количество.

ИНСТРУКЦИЯ ПО СБОРКЕ И ЭКСПЛУАТАЦИИ МЕБЕЛИ

Сборку рекомендуется производить с помощью специалиста, так как неправильная сборка может привести к нежелательным последствиям. Инструкция даст вам необходимые рекомендации по сборке, порядка которых просим вас придерживаться. Перед сборкой внимательно ознакомьтесь с инструкцией, проверьте комплектность фурнитуры и разберите ее по назначению.

Комплектовочная ведомость

№	Наименование	К-во
1	Крышка 720 x 780 ЛДСП 16	2
2	Крышка 382 x 780 ЛДСП 16	1
3	Стойка 734 x 336 ЛДСП 16	1
4, 5	Стойка 734 x 362 ЛДСП 16	2
6	Полка 666 x 304 ЛДСП 16	1
7	Стойка 732 x 96 ЛДСП 16	2
8	Царга 168 x 562 ЛДСП 16	4
9	Стенка задняя ящика 247 x 110 ЛДСП 16	4
10, 11	Боковина ящика 350 x 110 ЛДСП 16	8
12	Фасад ящика 156 x 382 ЛДСП 16	4
13	Дно ящика 354 x 276 ДВПО	4
14	Заглушка д/евро 	14
15	Евровинт 6,3x10,5 потайной 	16
16	Шток эксцентрика 	22
17	Эксцентр.стяжка 15/15 пластиковая 	22
19	Подпятник (наконечник) черный 	8
20	Шкант пластмассовый 8*30 	8
22	Петля картонная 30x40 	14
23	Ключ шестигранный №4 	1
24	Винт-конфирмат 7*50 потай внутр.шест. 	14
26	Ручка мебельная скоба 	4
27	Саморез 4.2*25 п/сф 	8
28	Направляющие д/ящ. 350 мм 	4
29	Саморез универ.пот/г, Poz1, 3,5*16 	80
30	Подпятник 16 самокл. 	2
31	Гвоздь 1.6*25 строительный 	28
32	Дюбель-гвоздь 6*50 пласт. 	16

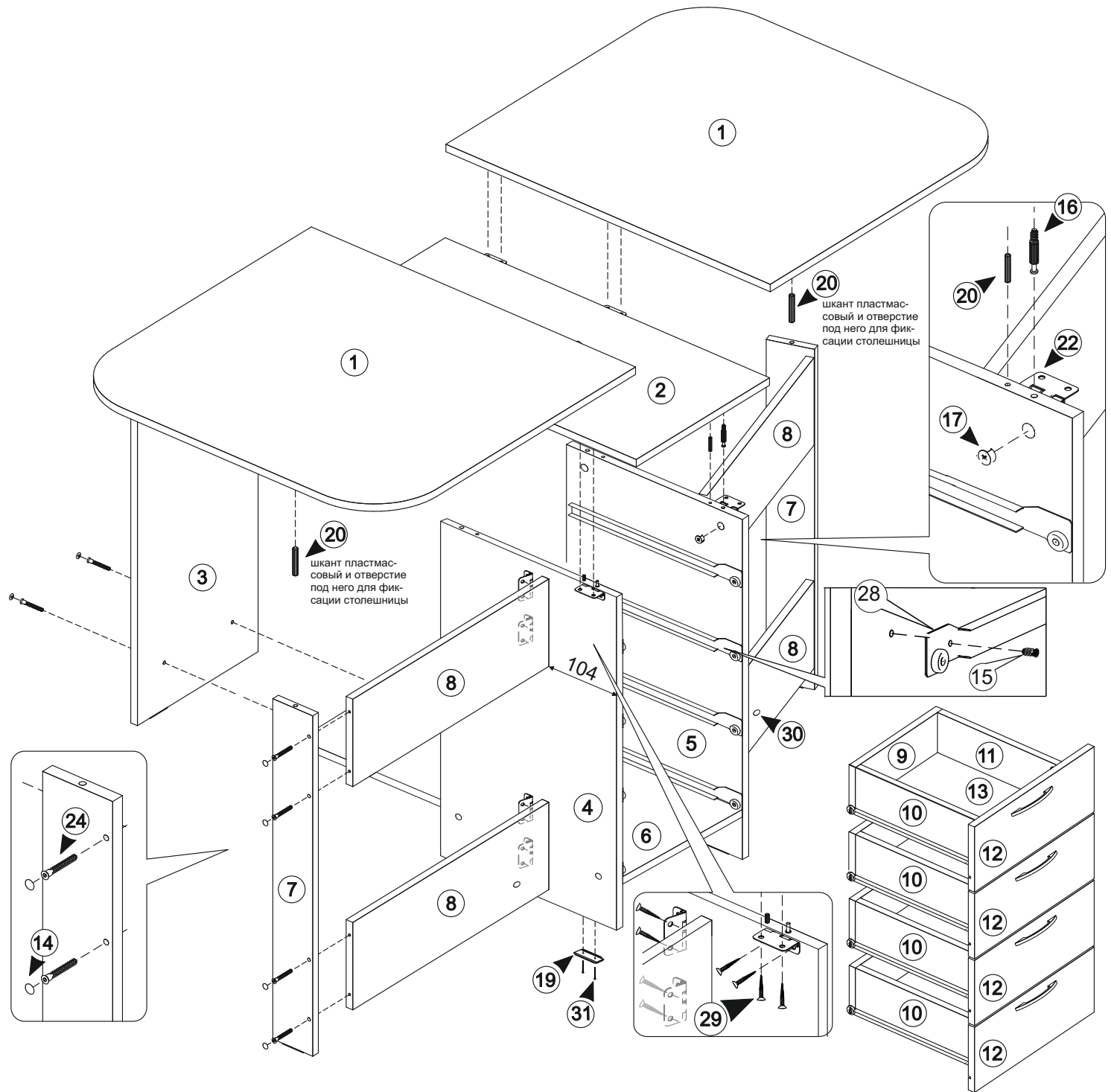

СБОРКА ЯЩИКА

