

1. Использование мебельной продукции, выпущенной в обращение, должно осуществляться по назначению изделия мебели, указанному в маркировке, инструкции по сборке, с учетом допустимых предельных нагрузок, указанных изготовителем.
2. Мебельная продукция, поставляемая в разобранном виде, должна собираться в соответствии с приложенной изготовителем инструкцией по сборке, включающей комплектовочную ведомость и схему монтажа.
3. При эксплуатации мебельной продукции необходимо исключить попадание воды и иных жидкостей на элементы изделий мебели, соприкасающихся с полом.
4. При установке изделий мебели в непосредственной близости от нагревательных и отопительных приборов их поверхности во время эксплуатации должны быть защищены от нагрева. Температура нагрева элементов мебели не должна превышать +40°C.
5. **ВНИМАНИЕ!** Предприятие-изготовитель не несет ответственности за дефекты, возникшие в результате нарушения покупателем правил эксплуатации и ухода за мебелью.
6. Изделия мебели должны храниться в крытых помещениях при температуре не менее +2 градуса и относительной влажности воздуха от 45-70%.
7. Предприятие - изготовитель оставляет за собой право на замену фурнитуры на аналогичную!

**Рекламация на изделие принимается:**

- При наличии документов подтверждающих факт купли-продажи (кассовый чек).
  - При отсутствии внешних механических повреждений, полученных по вине покупателя. Срок ремонта соответствует сроку, определенному в Законе о защите прав потребителя, либо соглашением сторон.
- В случае механических повреждений, полученных по вине покупателя, производится платное обслуживание (за счет покупателя).
- При несоблюдении этих правил гарантийный ремонт не производится.

# 169.



Регистрационный номер декларации  
о соответствии: ЕАЭС N RU Д-РУ.АБ79.В.01417/19

ТР ТС 025-2012  
ГОСТ 16371-2014

## Шкаф комбинированный 10.04 Бэль

шир/глуб/выс: 550 x 366 x 2000

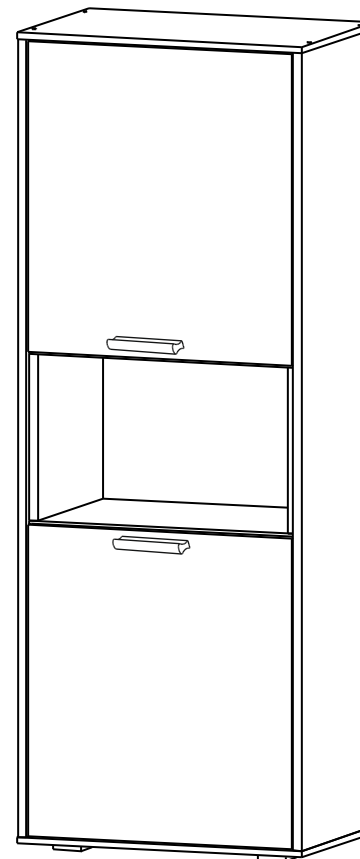

Сборку рекомендуется производить с помощью специалиста, так как неправильная сборка может привести к нежелательным последствиям. Инструкция даст вам необходимые рекомендации по сборке, порядку которых просим вас придерживаться. Перед сборкой внимательно ознакомьтесь с инструкцией, проверьте комплектность фурнитуры и разберите ее по назначению.



### Комплектовочная ведомость

№	Наименование	Длина	Ширина	Кол-во	Материал
1	Крышка	550	363	2	ЛДСП 16
2	Стенка вертикальная	1948	362	2	ЛДСП 16
3	Стенка горизонтальная	516	346	2	ЛДСП 16
4	Стенка горизонтальная	516	346	2	ЛДСП 16
5	Стенка вертикальная	406	345	2	ЛДСП 16
6	Дверь	760	510	2	ЛДСП 16
8	Стенка вертикальная	484	406	1	ЛДСП 16
7	Стенка задняя	782	545	2	ДВПО

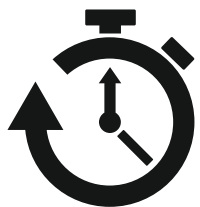
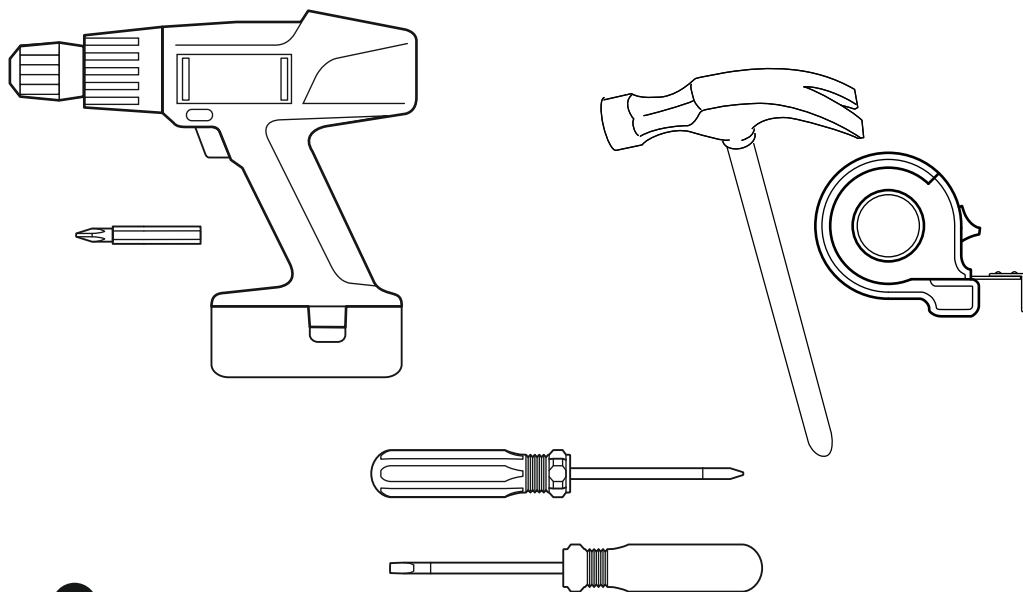

30-40 мин.

13/14

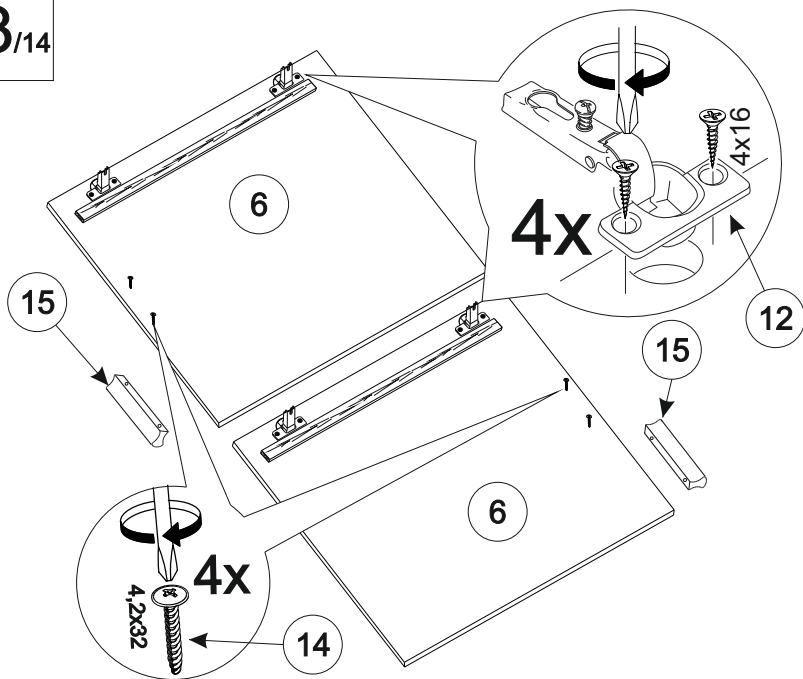

14/14

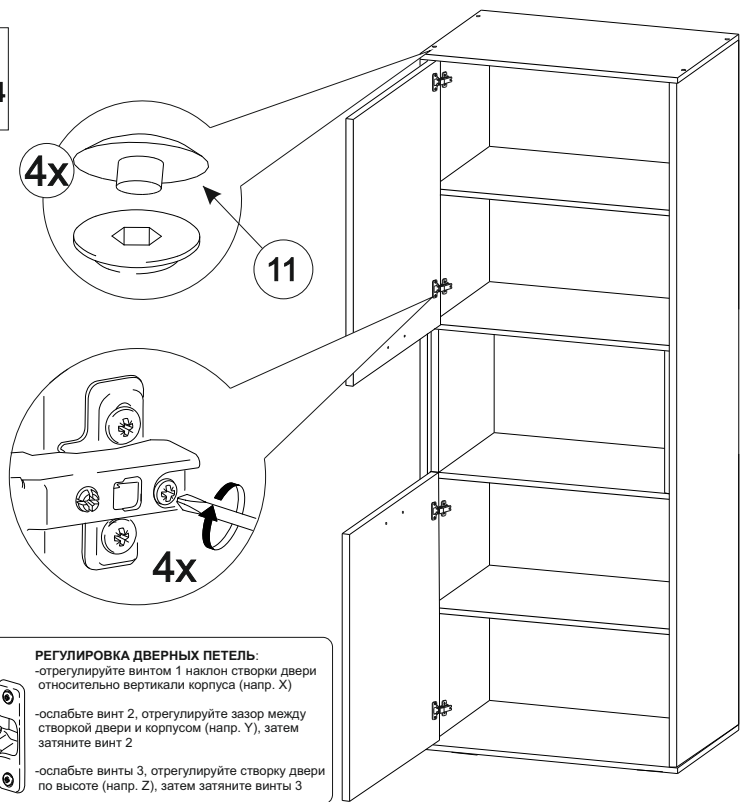









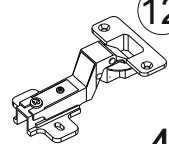

**РЕГУЛИРОВКА ДВЕРНЫХ ПЕТЕЛЬ**

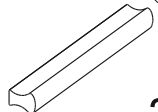
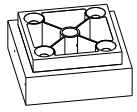
-отрегулируйте винтом 1 наклон створки двери относительно вертикали корпуса (напр. X)

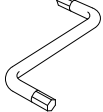
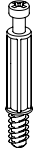
-ослабьте винт 2, отрегулируйте зазор между створкой двери и корпусом (напр. Y), затем затяните винт 2

-ослабьте винты 3, отрегулируйте створку двери по высоте (напр. Z), затем затяните винты 3

 10	 11	 12	 13	 14
8x	4x	4x	8x	4x
 15	 16	 17	 18	 19
2x	4x	32x	1x	8x
 20	 21	 22	 23	
8x	8x	20x	8x	

10-Винт-конфирмат

11-Заглушка для евровинта

12-Петля вкладная

13-Саморез 4,0x16

14-Саморез 4,2x32

15-Ручка

16-Опора

17-Гвоздь 1,6x25

18-Ключ шестигранный №4

19-Шток эксцентрика

20-Эксцентриковая стяжка

21-Саморез 3,5x30

22-Шкант пластмассовый

23-Евровинт 6,3x10,5

1/14

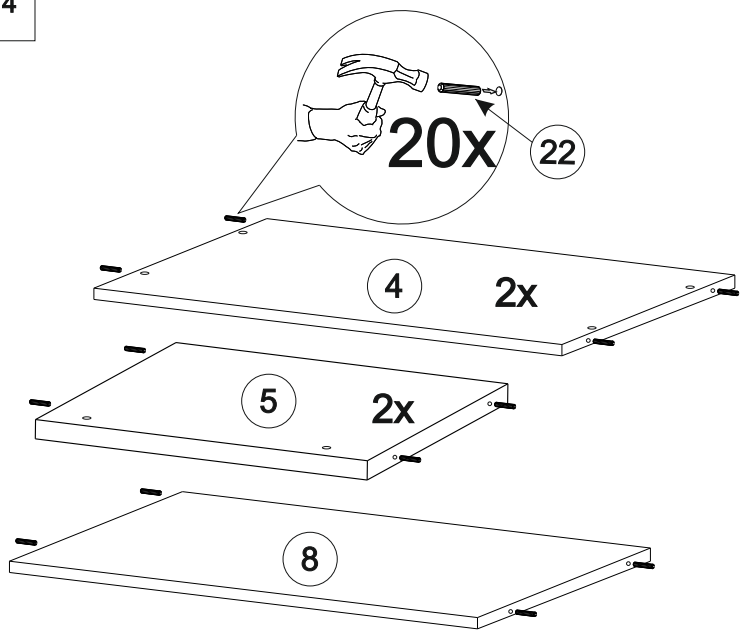

11/14

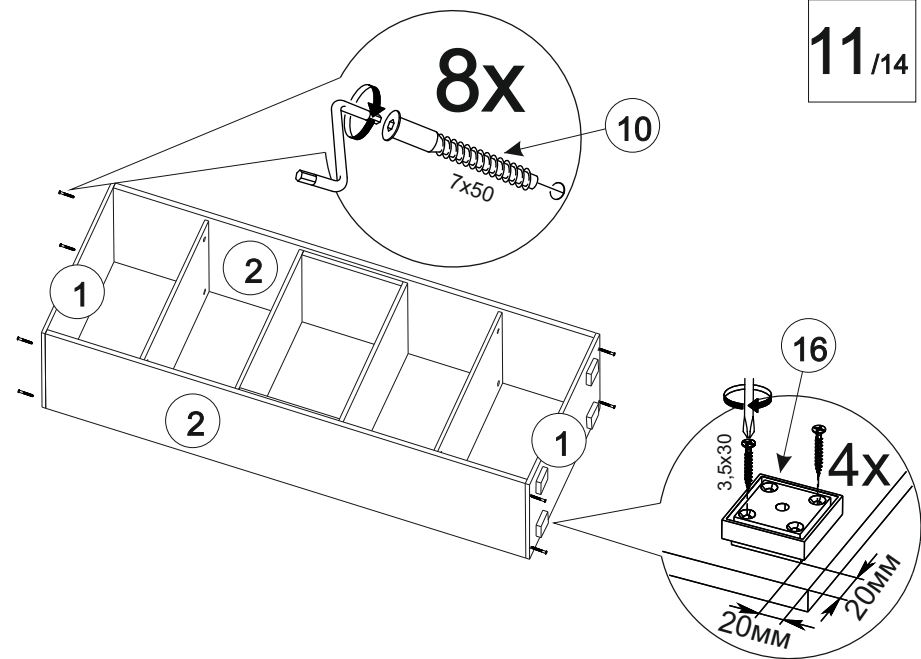

2/14

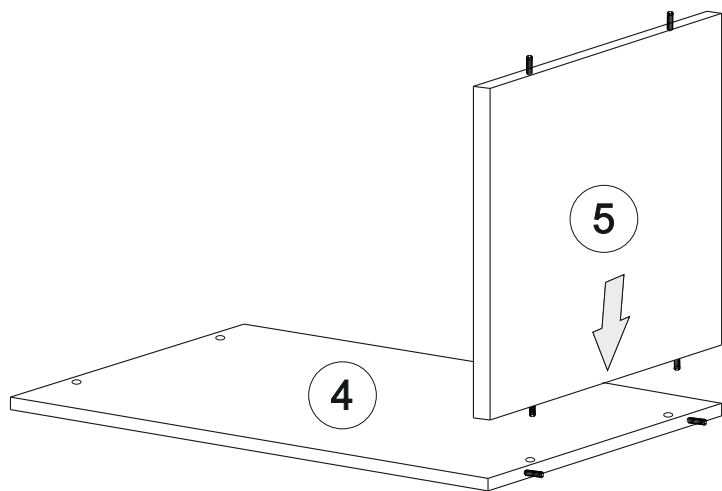

12/14

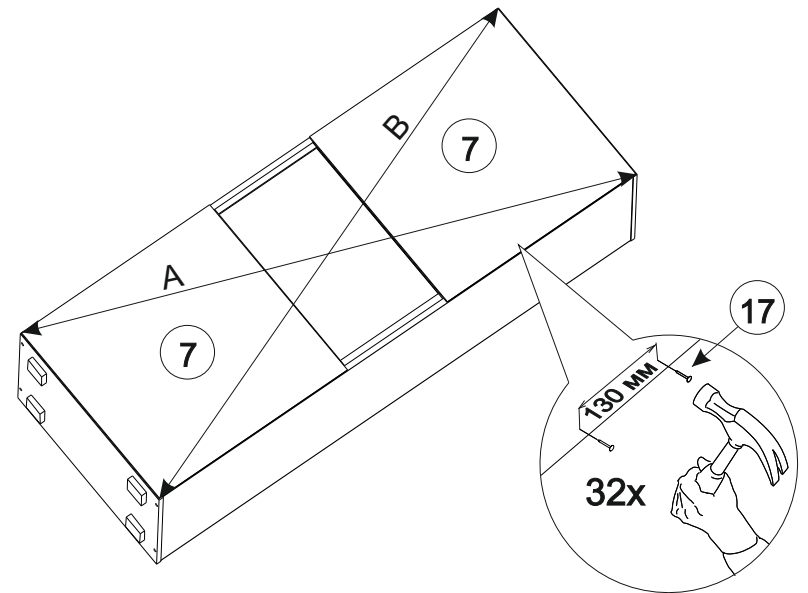

A=B

**Обратите внимание!**  
 При установке задних стенок убедитесь, что диагонали изделия равны. Установку производить только при совпадении диагоналей.

9/14

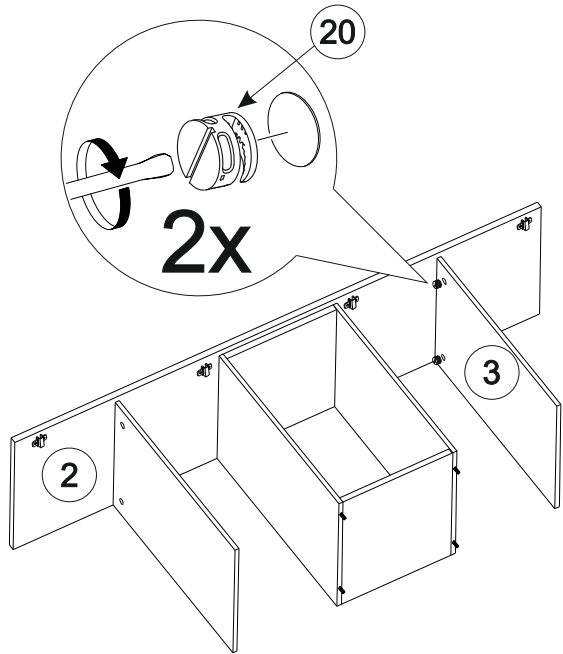

3/14

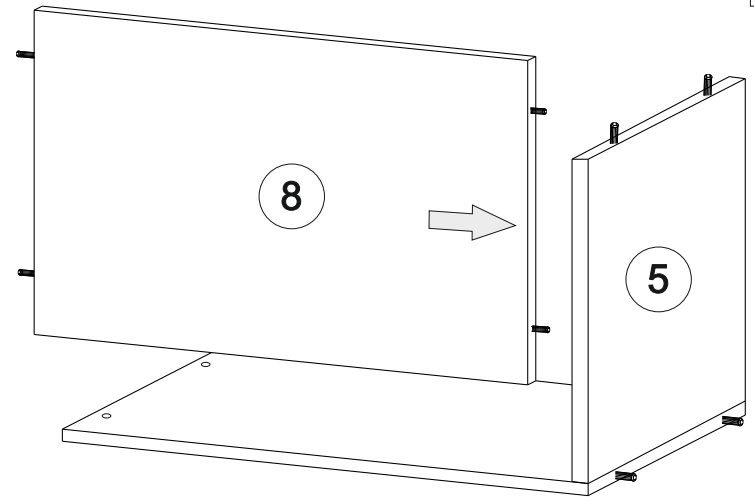

10/14

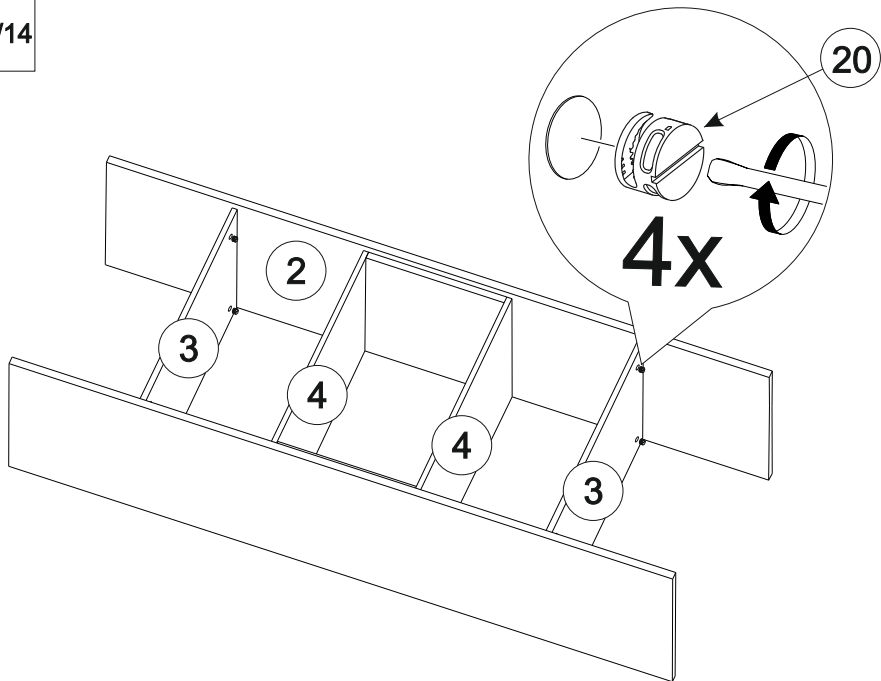

4/14

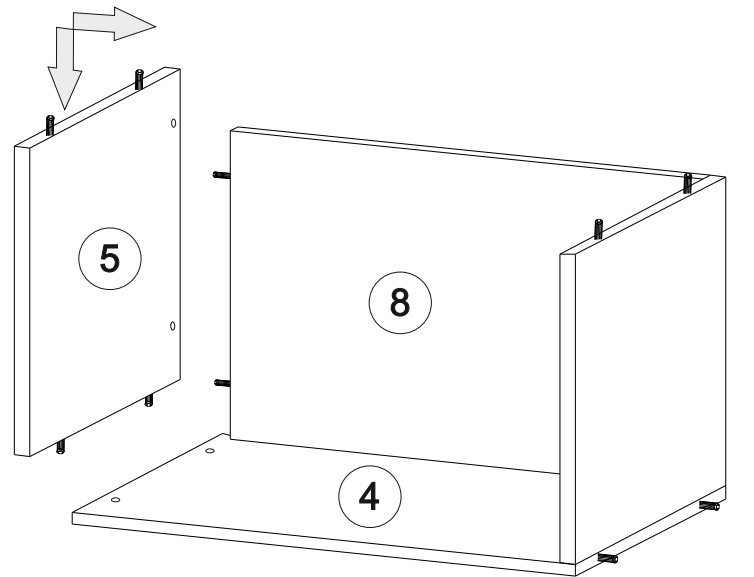

5/14

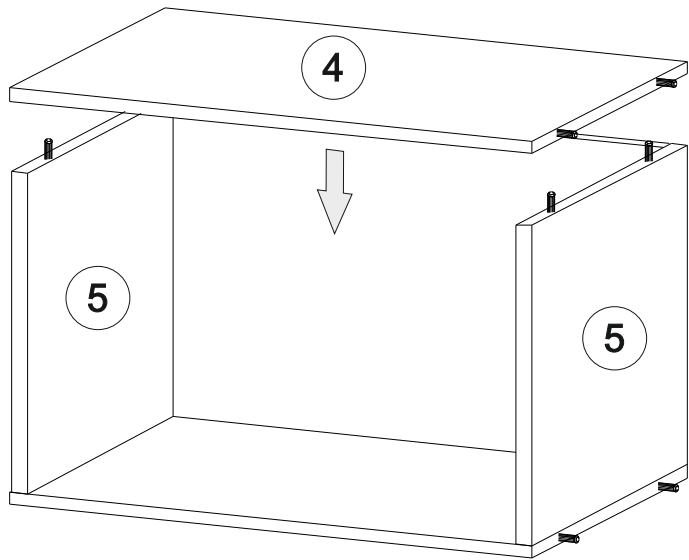

7/14

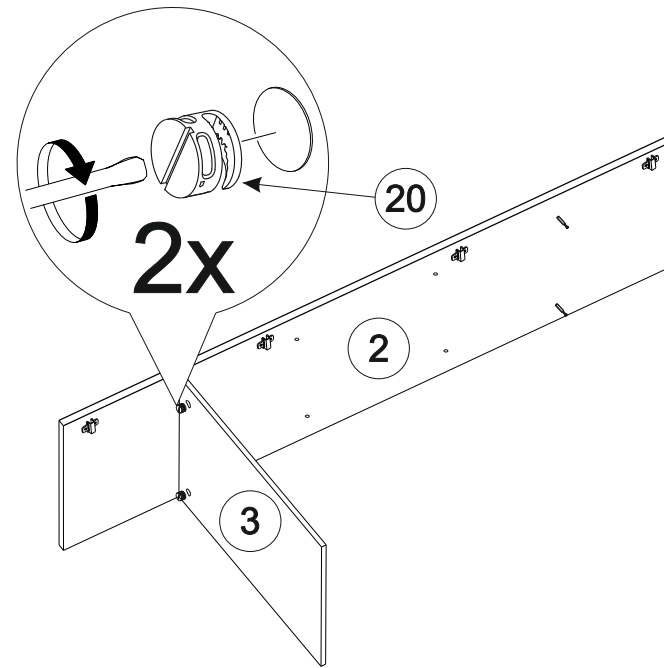

6/14

2x

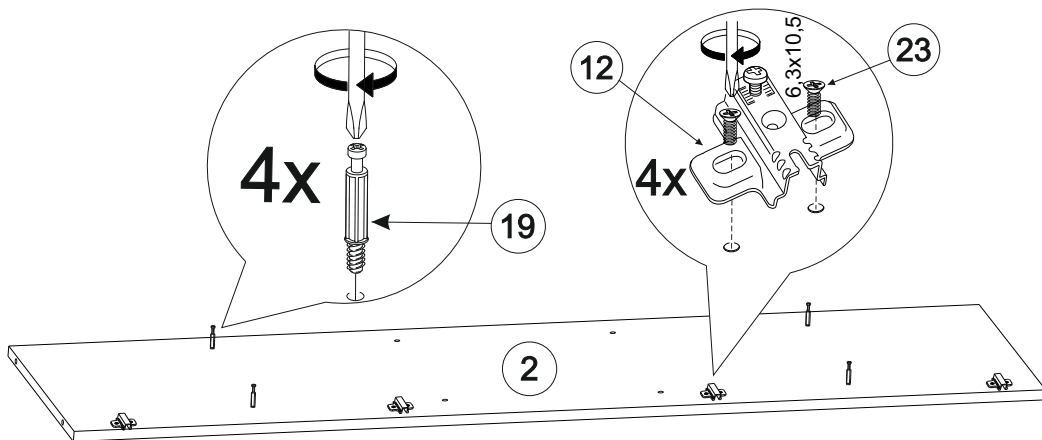

8/14

