

# Кухня " ВАСАБИ "

Схема сборки :

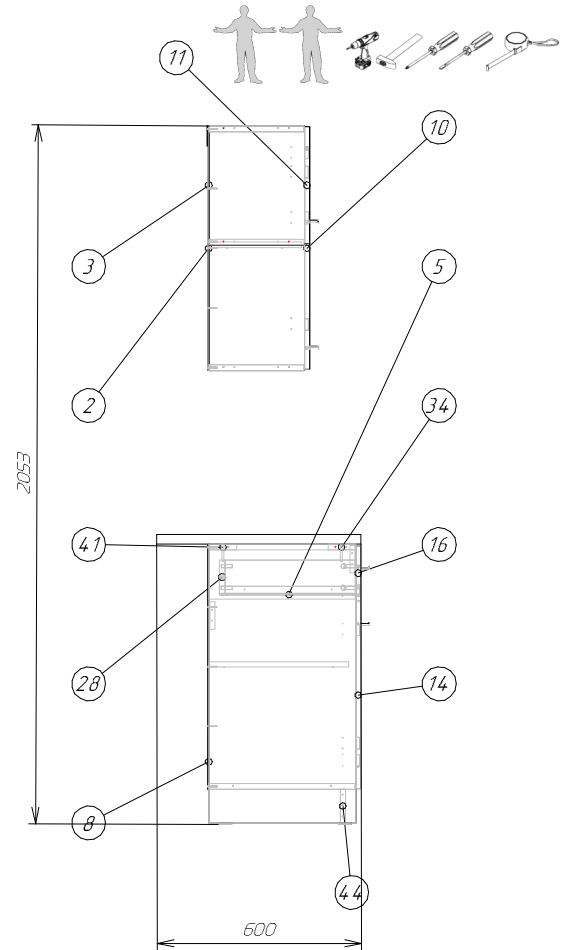

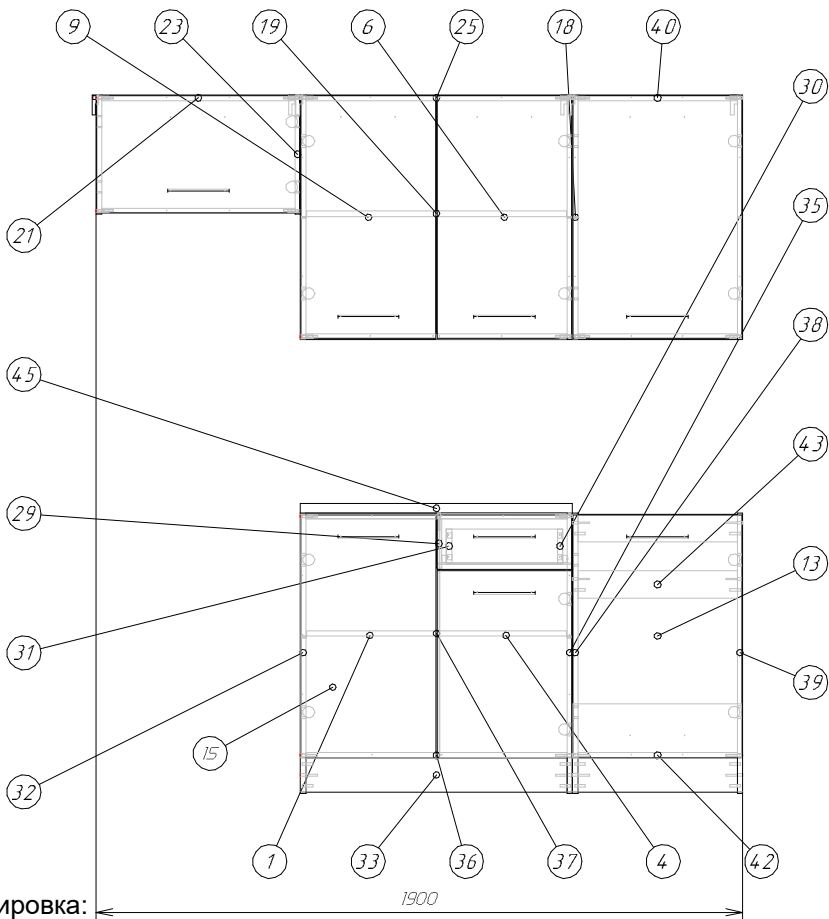



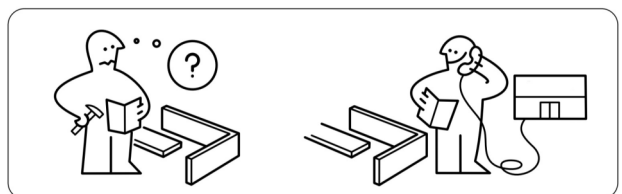
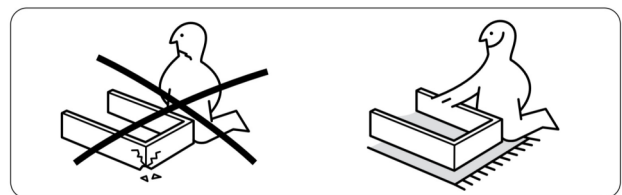
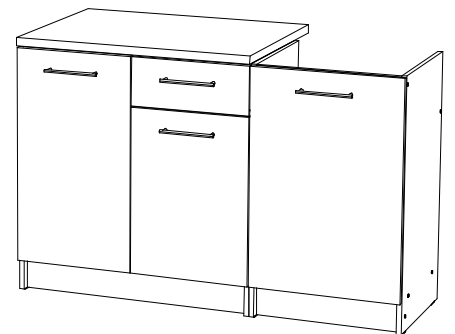
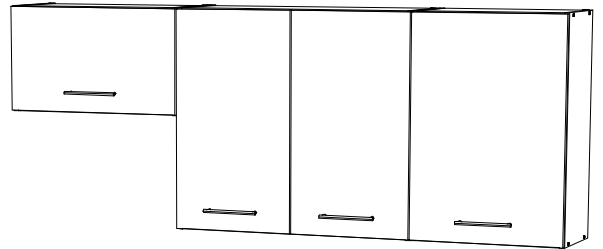





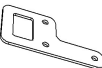
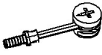

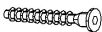
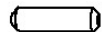

Детализировка:

Поз.	Наименование	Кол-во	Длина	Ширина
1	Задняя стенка ДВП	1	716	405
2	Задняя стенка ДВП	1	716	496
3	Задняя стенка ДВП	1	346	596
4	Задняя стенка ДВП	1	716	389
5	Дно ящика	1	342	408
6	Задняя стенка ДВП	2	716	397
8	ДВП задняя стенка	1	160	496
9	Дверь	2	713	396
10	Дверь	1	713	496
11	Дверь	1	343	596
13	Дверь	1	713	496
14	Дверь	1	548	396
15	Дверь	1	713	396
16	Фасад ящика	1	161	396
18	Бок	4	720	280
19	Полка	1	765	270
21	Горизонт	2	568	279
23	Бок	2	350	280
25	Горизонт	2	768	279
28	Задняя панель ящика	1	342	100
29	Вертикальная	1	145	429
30	Боковина ящика правая	1	384	100
31	Боковина ящика левая	1	384	100
32	Боковина	1	820	430
33	Планка	1	100	768
34	Планка	1	80	768
35	Боковина	1	820	430
36	Горизонтальная	1	768	429
37	Полка	1	765	410
38	Боковина	1	820	430
39	Боковина	1	820	430
40	Горизонт	2	468	279
41	Планка	1	80	768
42	Горизонтальная	1	468	429
43	Планка	2	80	468
44	Планка	1	100	468
57	Планка соединительная	2	687	

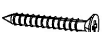

## Фурнитура:

Поз.	Вид	Наименование	Кол.
46		Ручка-скоба 160мм	8
47		Петля для ДСП накладная Тело петли №47т, планка петли №47п	14
48		Навесная пластина	6
50		Стяжка Эксцентриковая Шток №50ш, эксцентрик №50э	4
51		Подпятник пластмассовый	8
52		Евровинт 6,5x50	46
53		Шкант 8x30	44
54		Шуруп 4x45	2
55		Полкодержатель	12
56		Евровинт 6,3x13	28
57		Направляющие рол.400(мол) На ящик №57я, боковины №57б	1
58		Шуруп 3,5x16	44
59		Шуруп 3,5x30	22
60		Ключ шестигранный	1
61		Шуруп 4x30 к ручке	16
62		Заглушка самоклейка	32
81		Гвоздь 1,2x25	103

## Шаг. 1

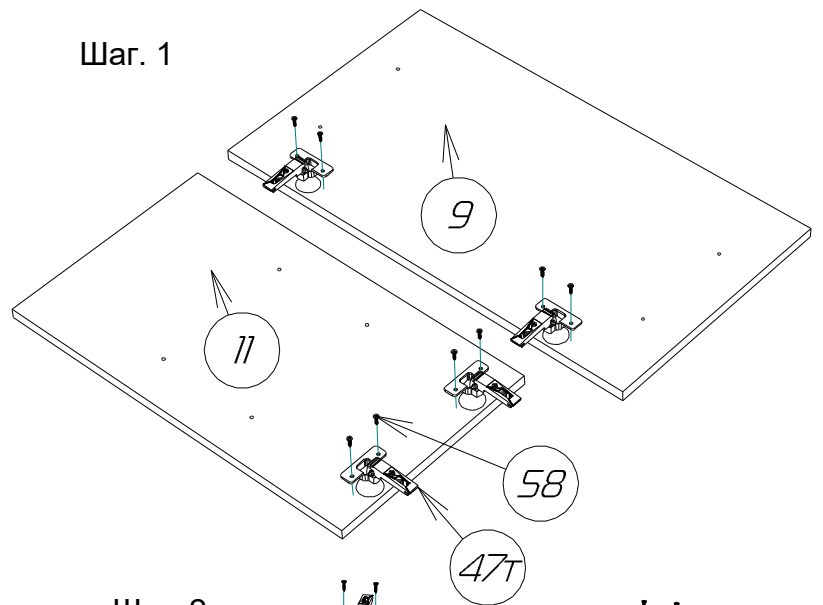

## Шаг. 2

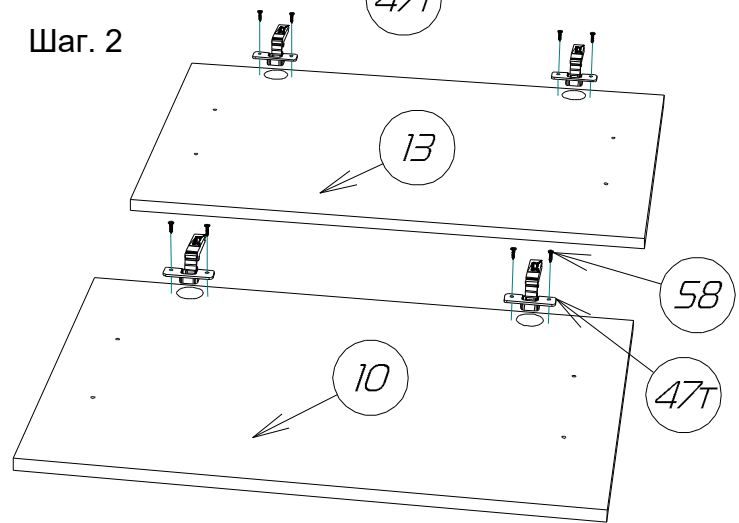

## Шаг. 3

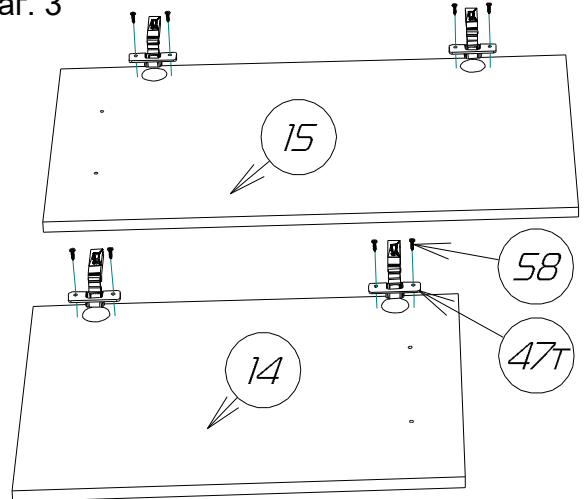

## Шаг. 4

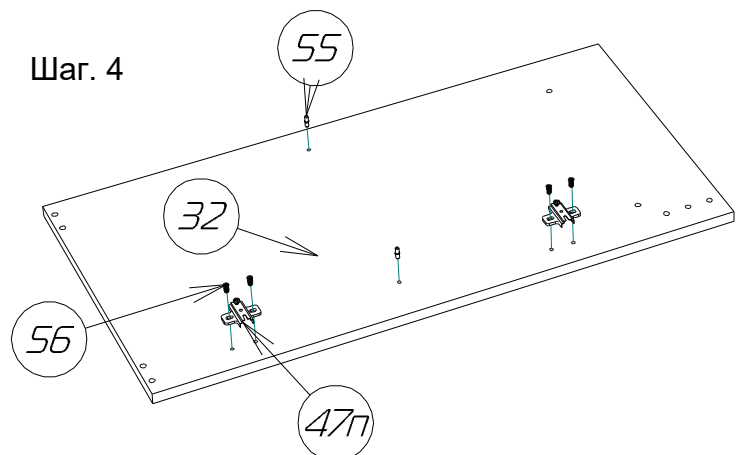

Шаг. 5

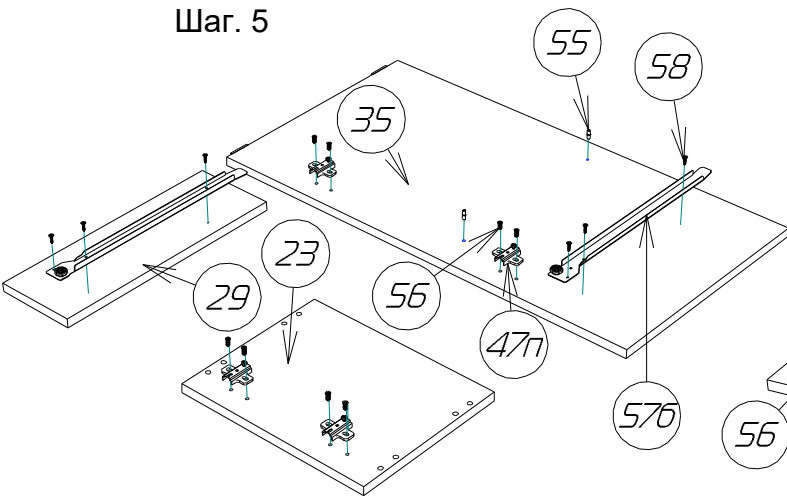

Шаг. 6

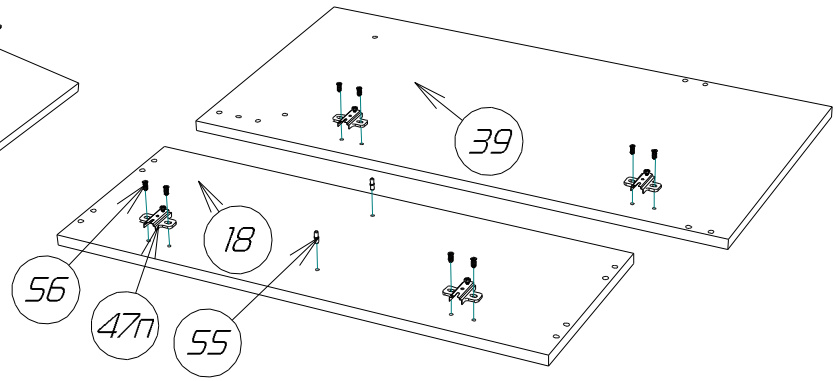

Шаг. 7

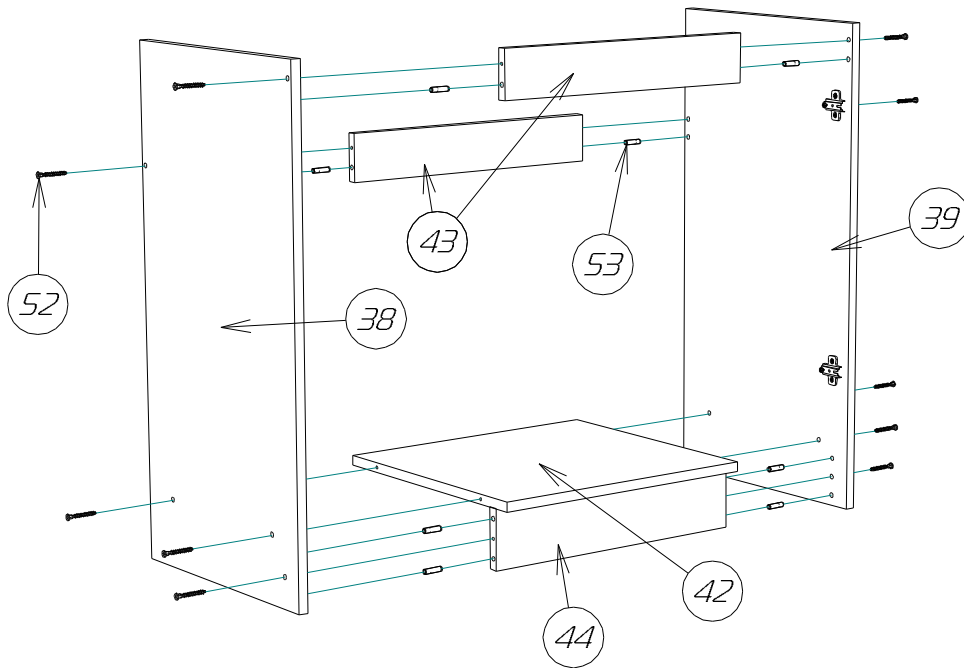

Шаг. 8

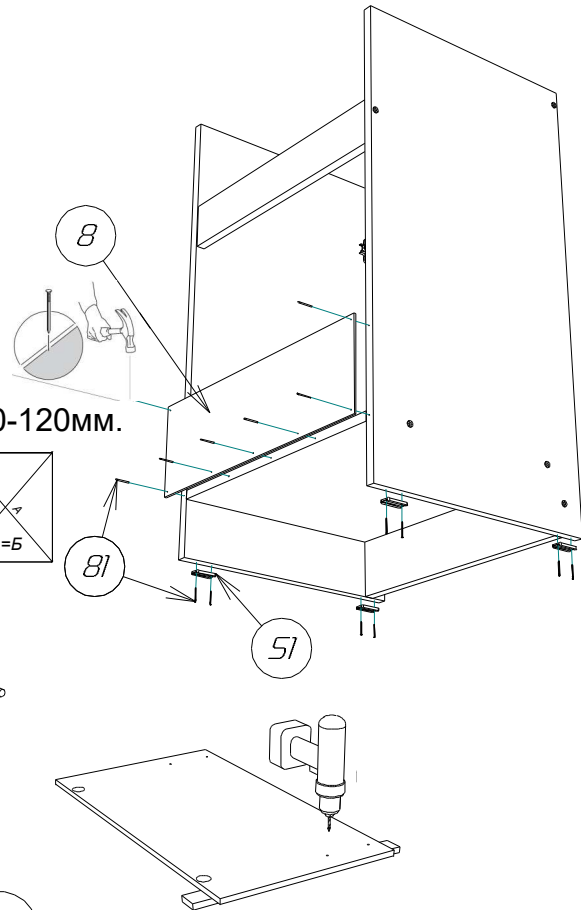

Интервал 100-120мм.

Шаг. 9

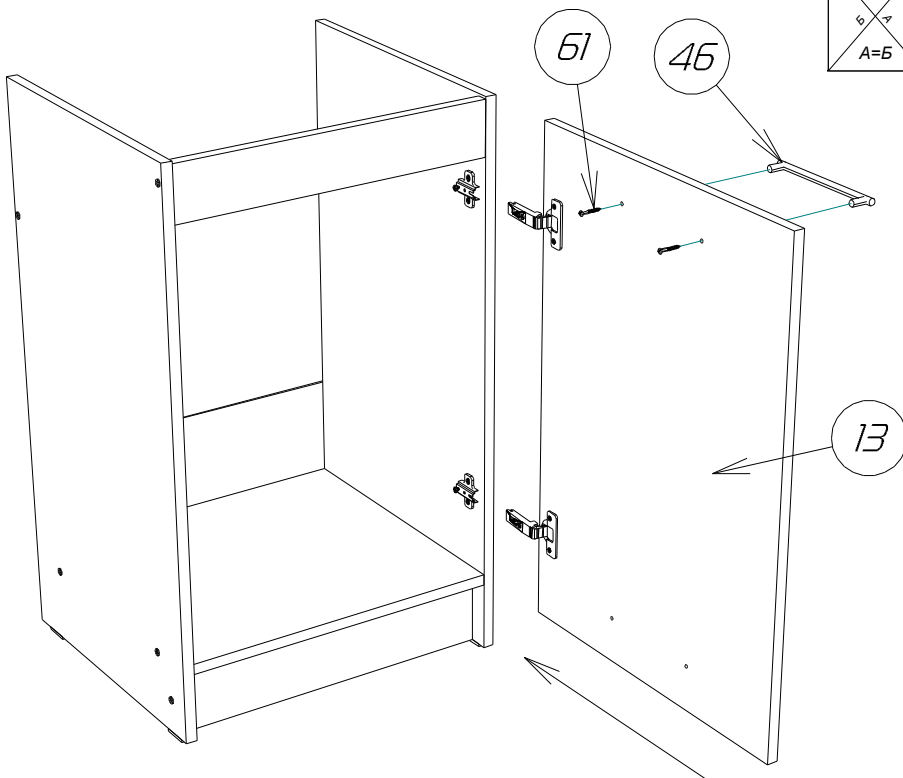

До сверловка отверстий под ручку:

- 1) Выбери сторону.
- 2) Подложи брусок.
- 3) Сверло D4.5-5мм.

Шаг. 10

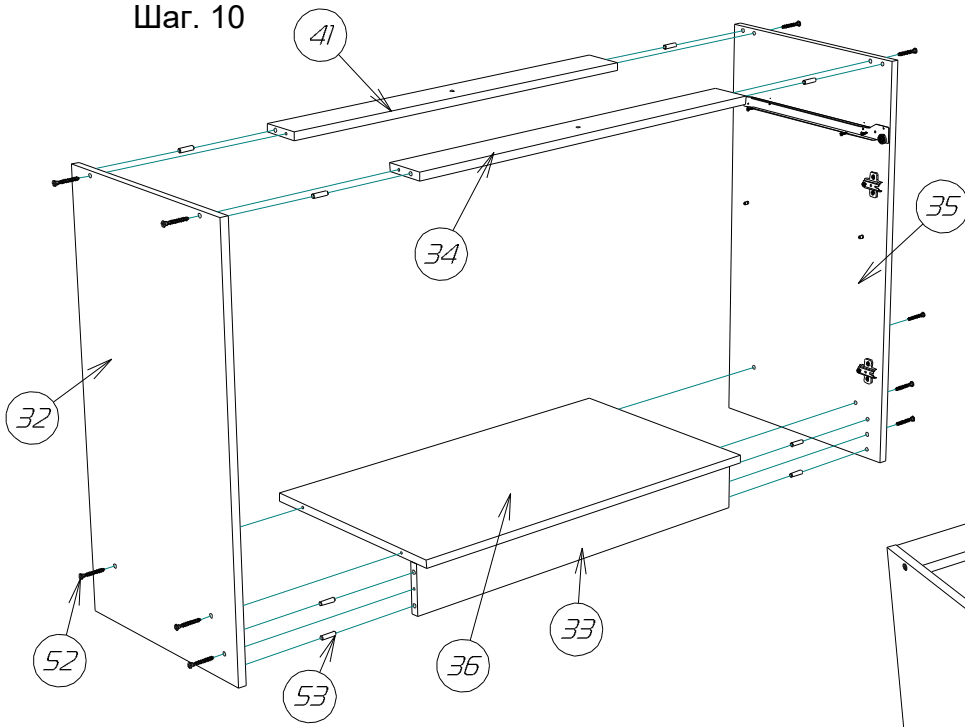

Шаг. 11

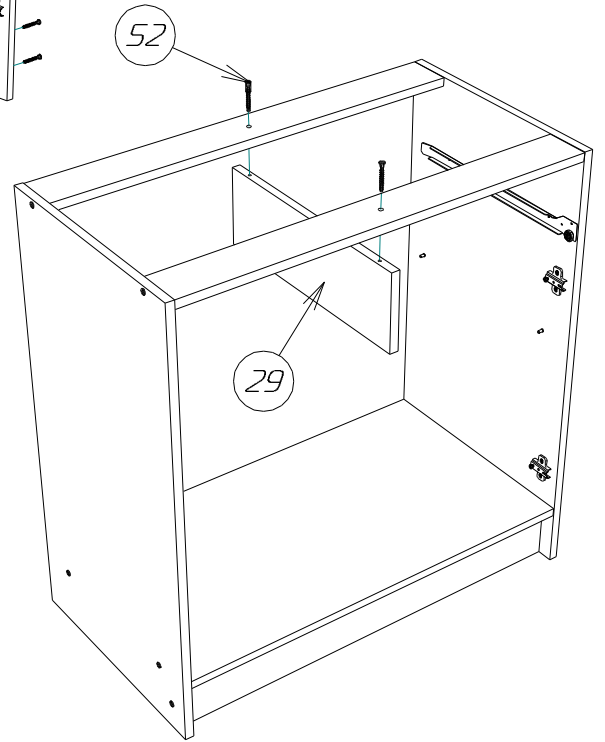

Шаг. 12

Интервал 100-120мм.

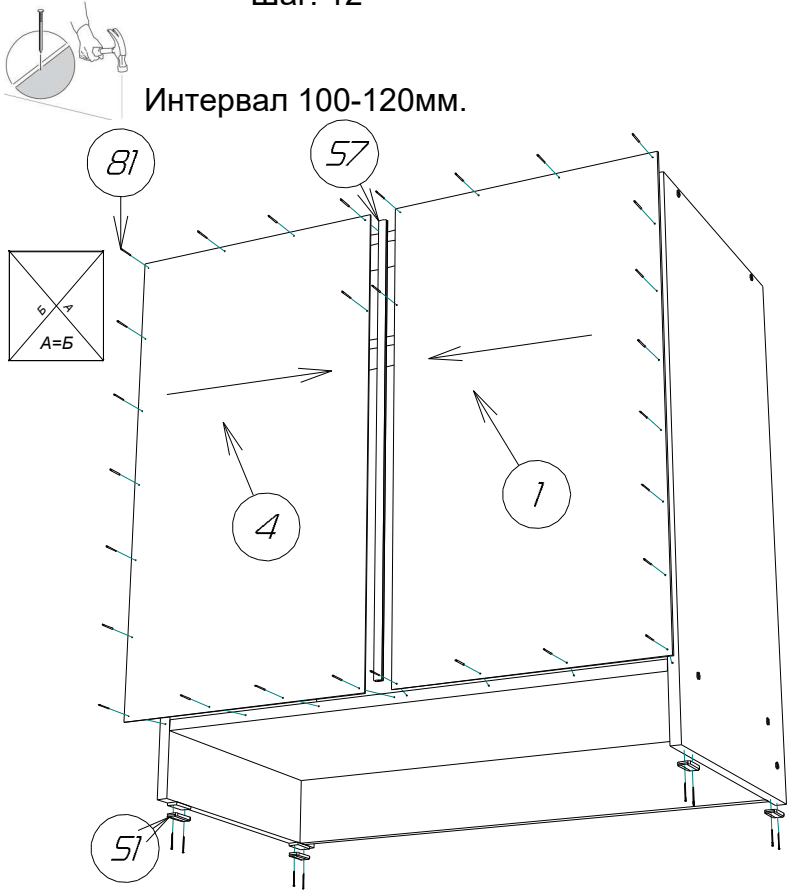

Шаг. 13

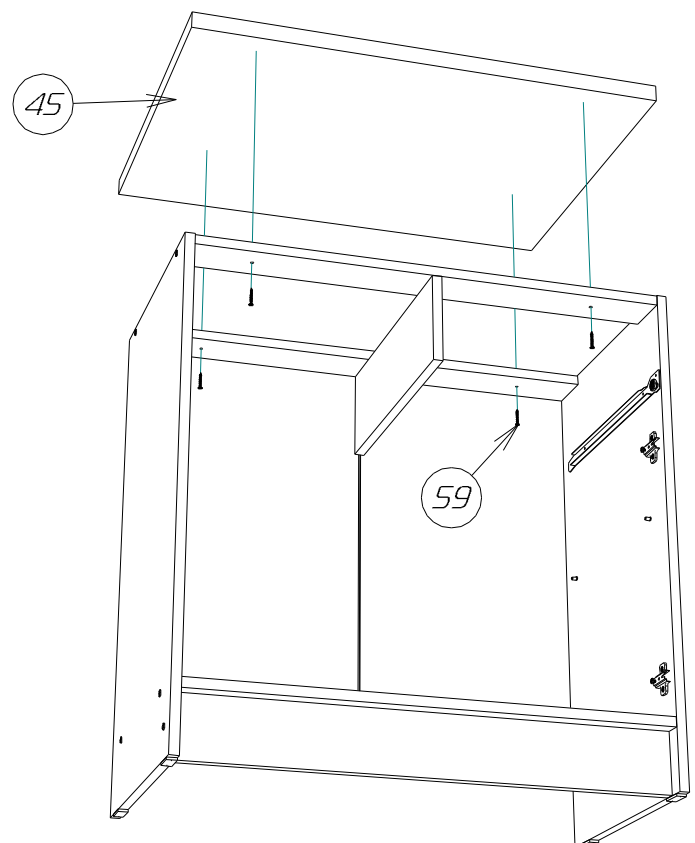

Шаг. 14

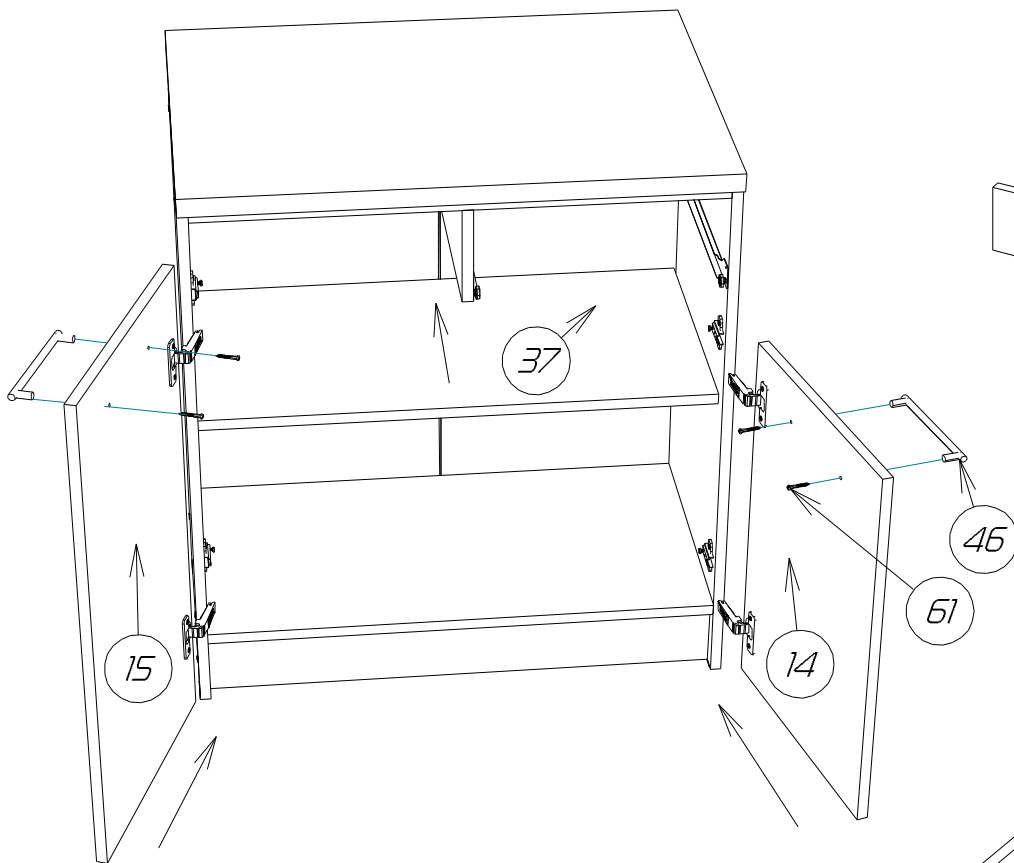

Шаг. 15

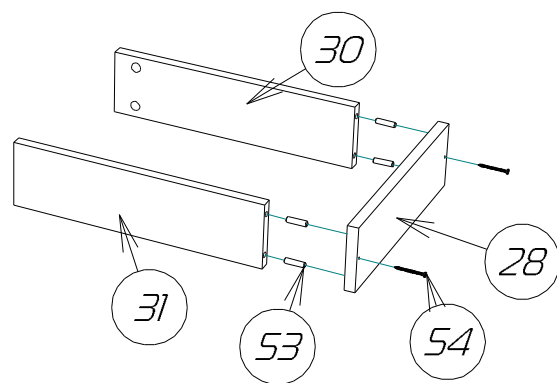

Шаг. 16

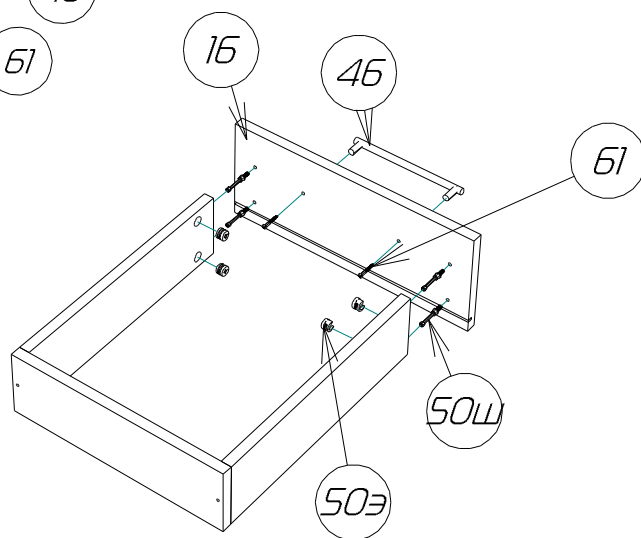

Шаг. 18

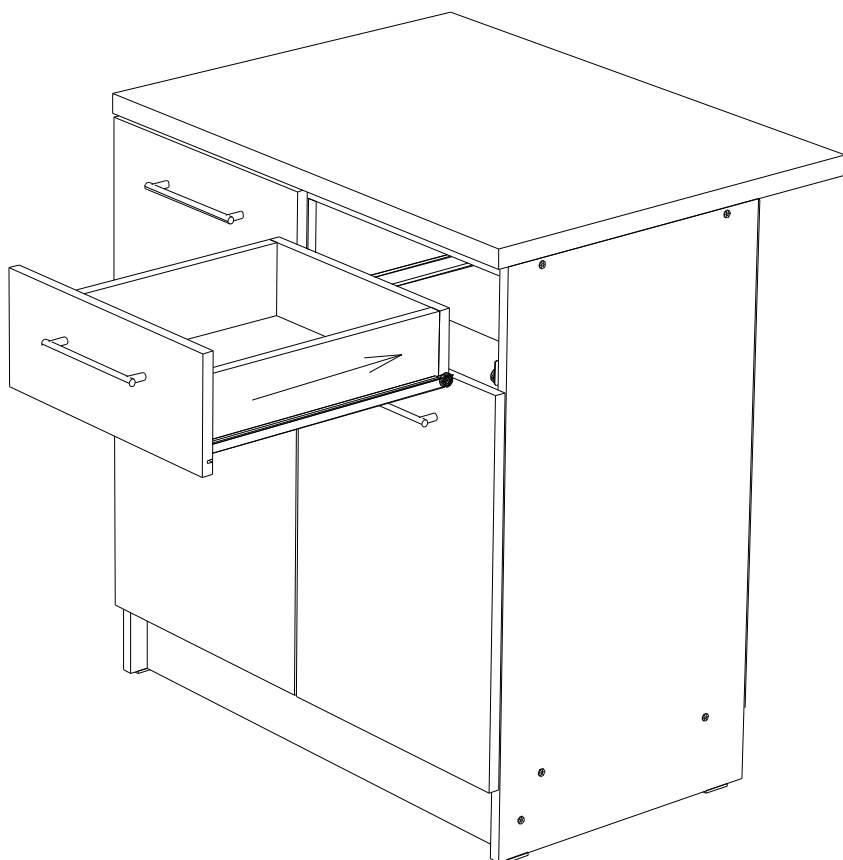

Шаг. 17



Схема установки направляющих :



Шаг. 19

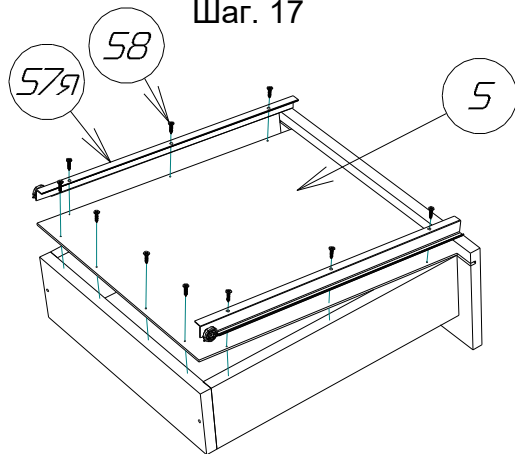
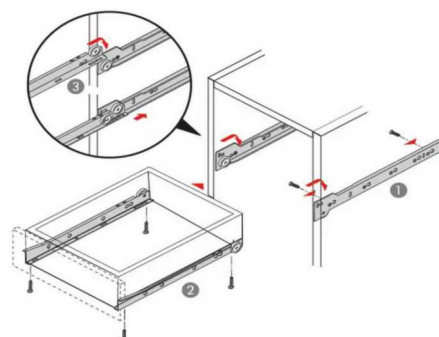
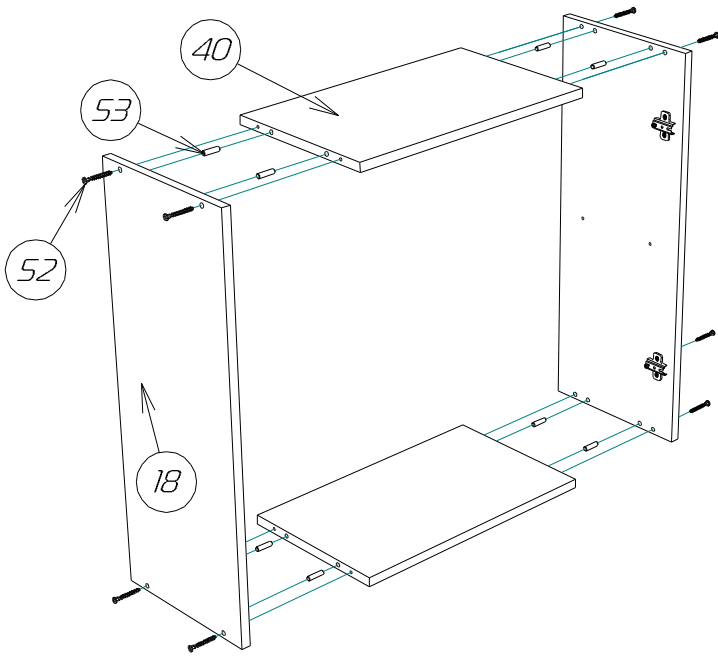

Шаг. 20

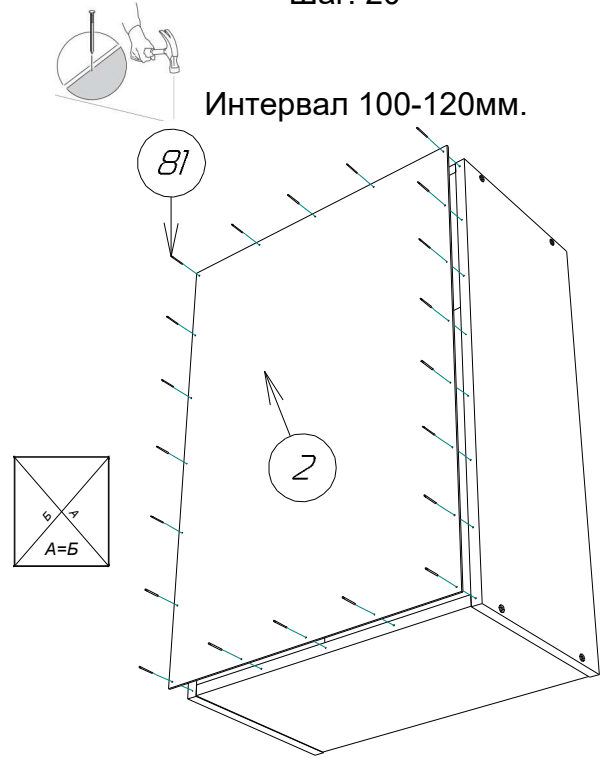

Шаг. 21

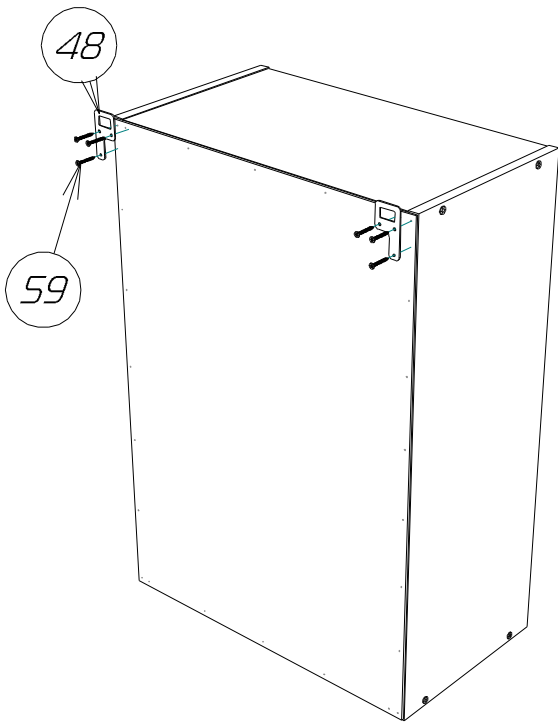

Шаг. 22

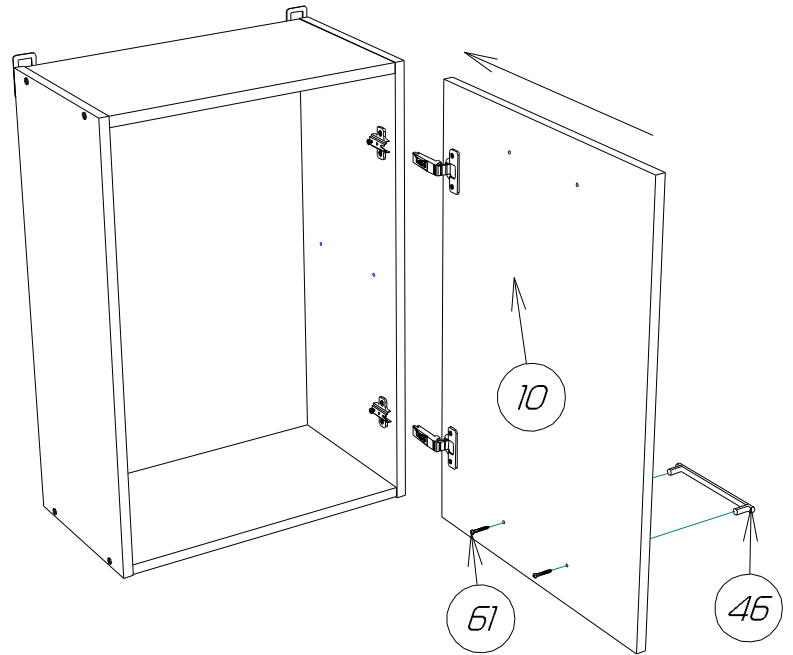

Шаг. 23

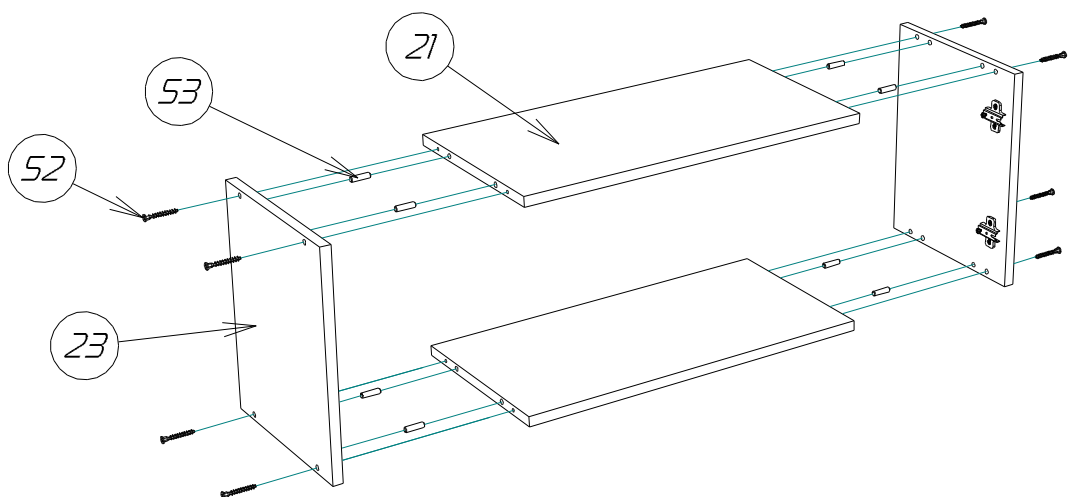

Шаг. 24

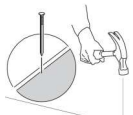

Интервал 100-120мм.

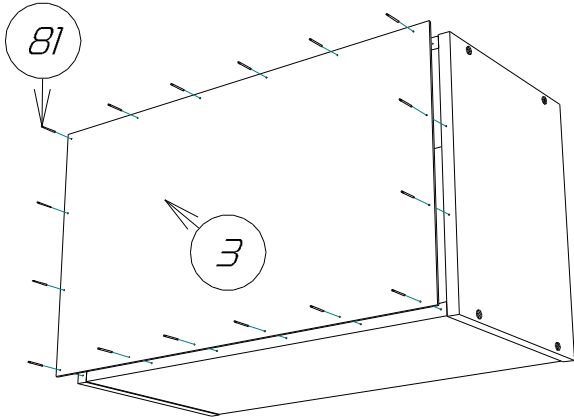
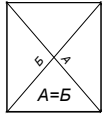

Шаг. 25

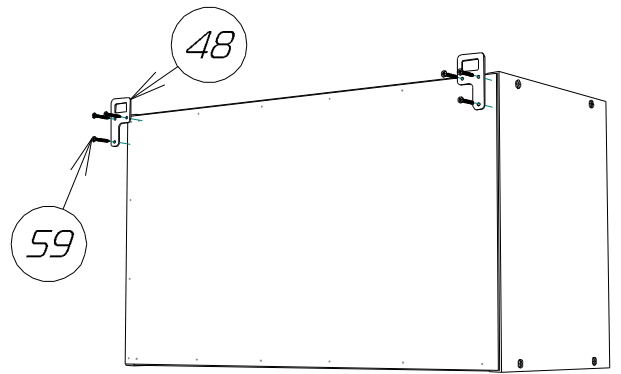

Шаг. 26

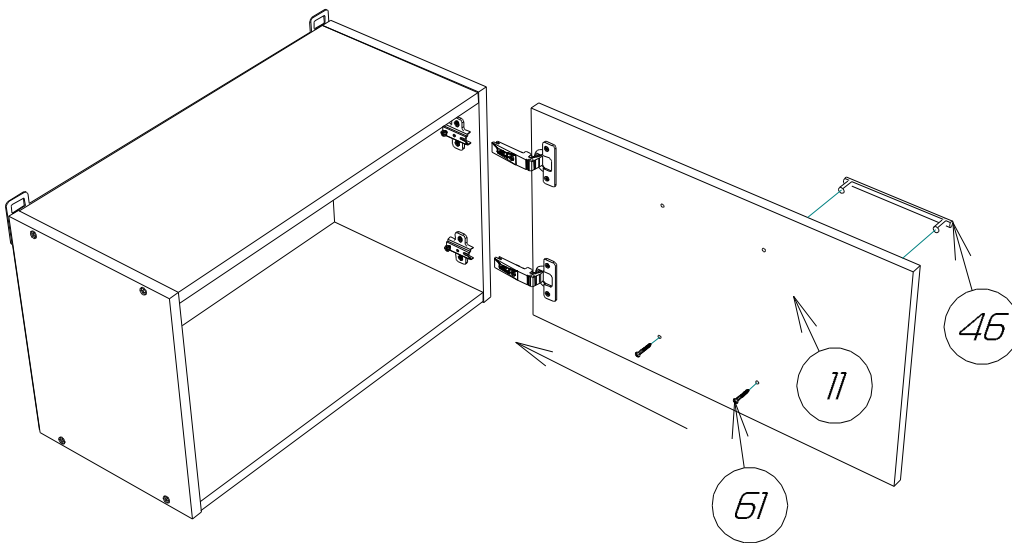

Шаг. 27

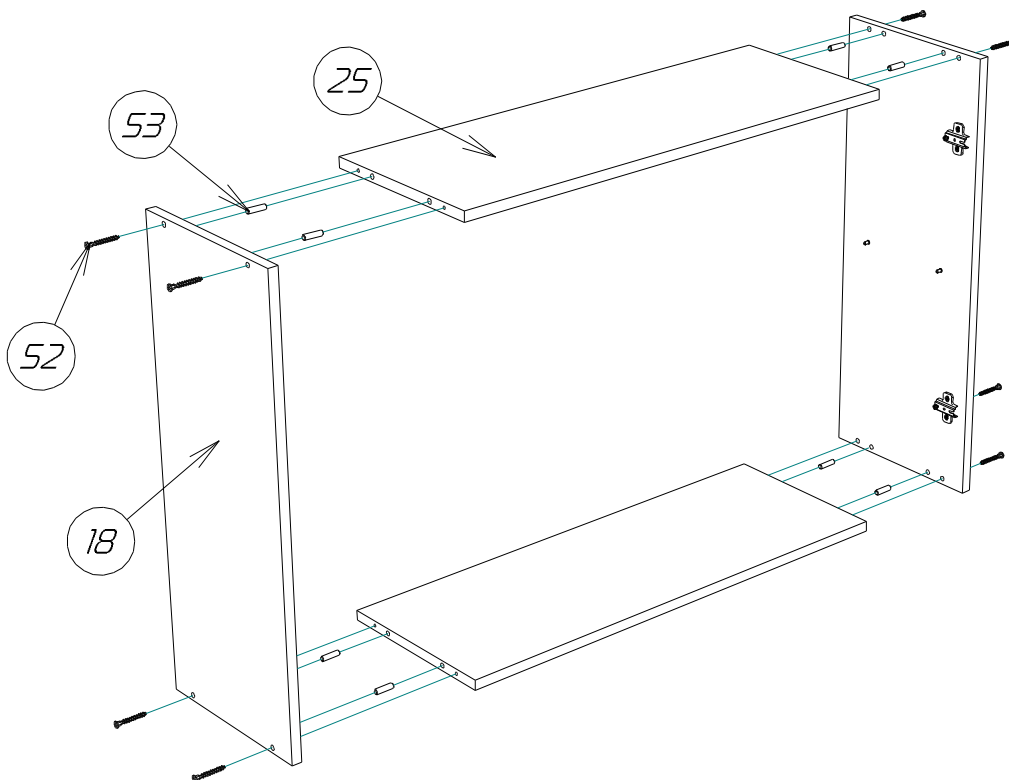

Шаг. 28

Интервал 100-120мм.

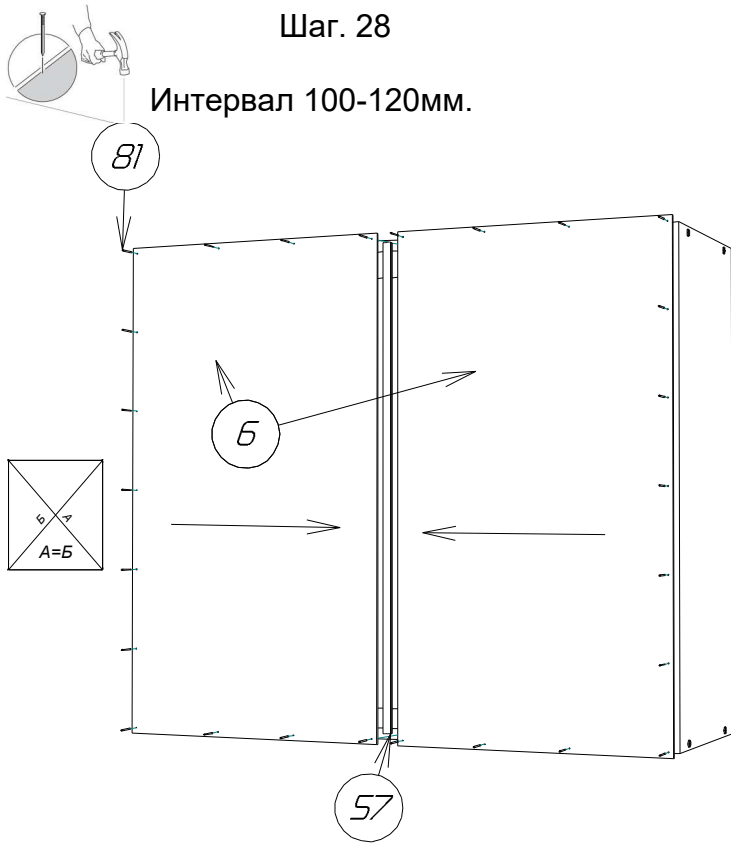

Шаг. 29

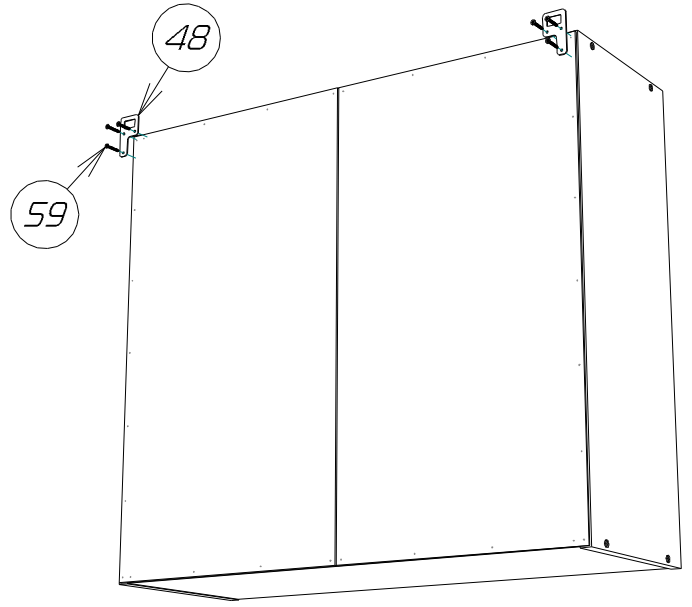

Шаг. 30

Важно!  
Изделие закрепить на стену!  
Крепеж подбирается  
в зависимости от типа стены!

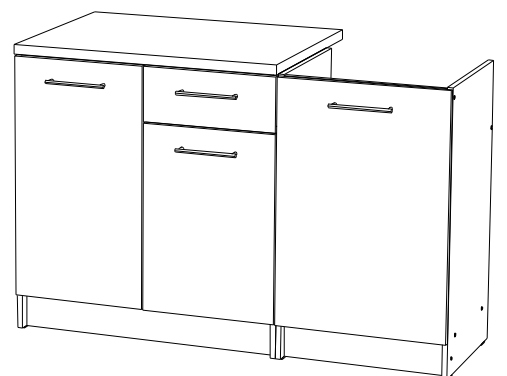

Схема регулировки фасадов (дверок) :

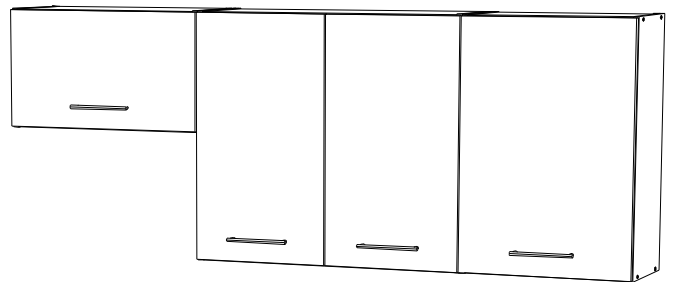
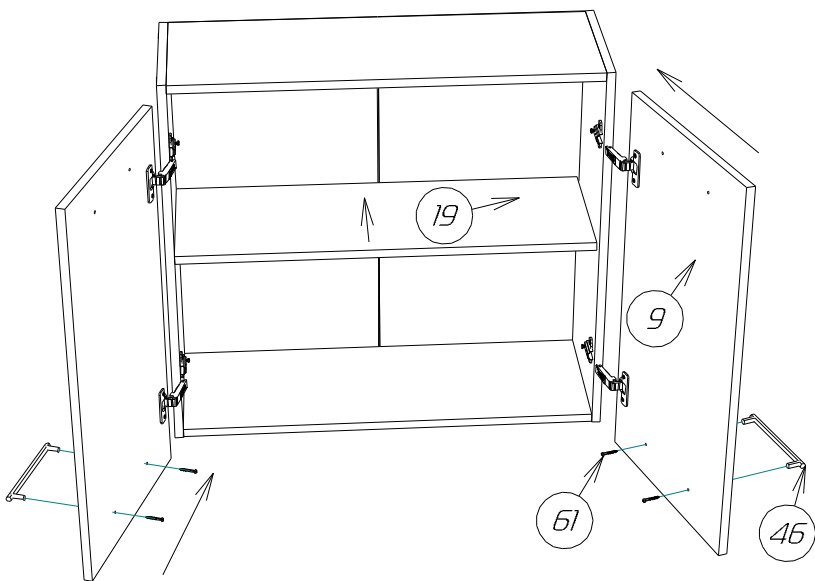