

паспорт изделия

Стол раздвижной  
80.500

# LESET МАРТИН

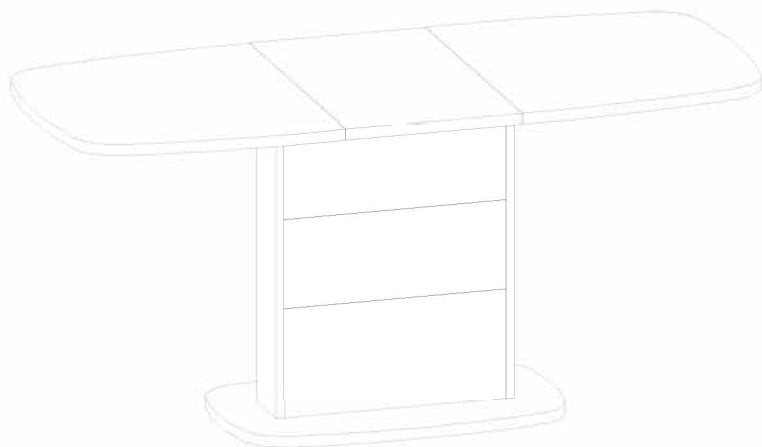



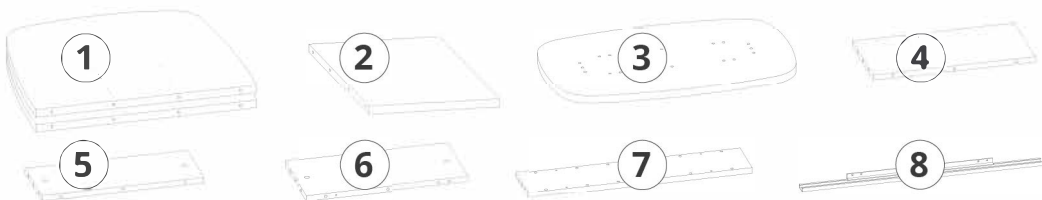

**МЕБЕЛЬ** **169.** **RU**

Срок службы: 10 лет  
Гарантия: 24 месяца

## КОМПЛЕКТАЦИЯ

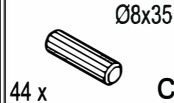
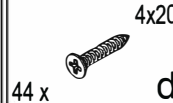
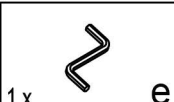
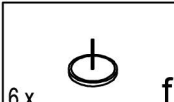
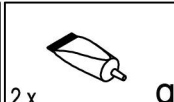
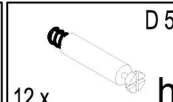

- ① 2 x - 686x600x25
- ② 1 x - 686x400x25
- ③ 1 x - 760x460x25
- ④ 2 x - 504x248x18
- ⑤ 2 x - 504x200x18
- ⑥ 2 x - 504x248x18
- ⑦ 2 x - 696x142x18
- ⑧ 1 x - L-610

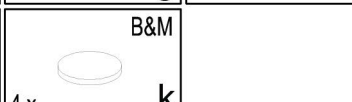
|  |  |  |   |
|--|--|--|---|
| <br>8 x a  | <br>12 x b | <br>44 x c | <br>44 x d  |
| <br>1 x e | <br>6 x f | <br>2 x g | <br>12 x h |
| <br>8 x i | <br>8 x j | <br>4 x k |   |

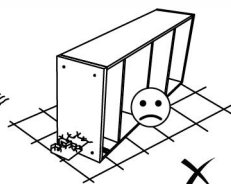
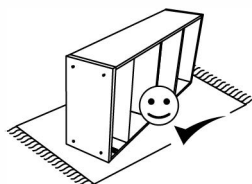
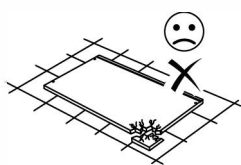
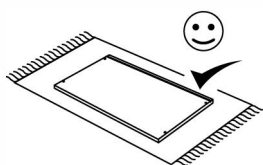

1

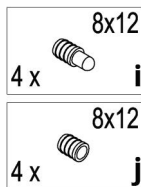
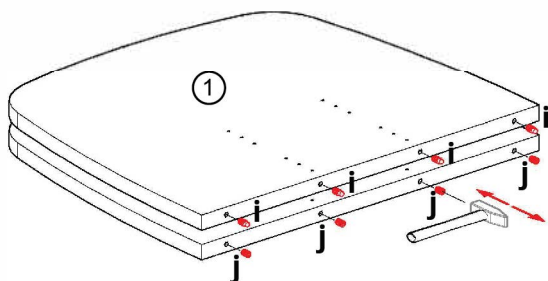

2

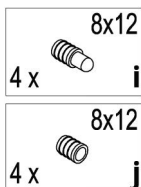
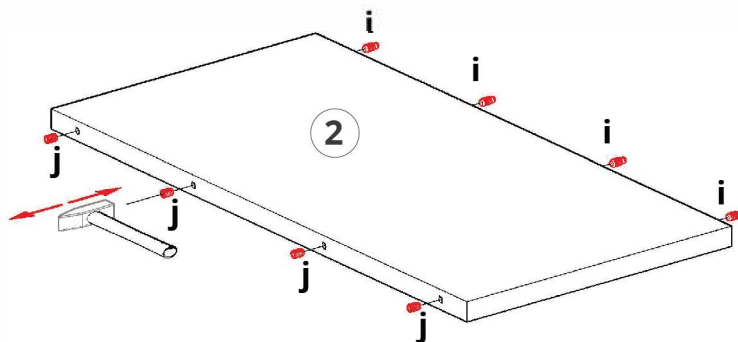

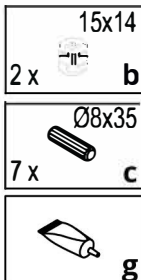
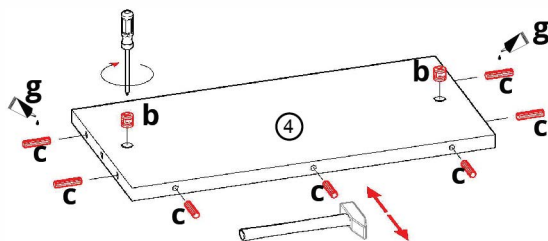

3



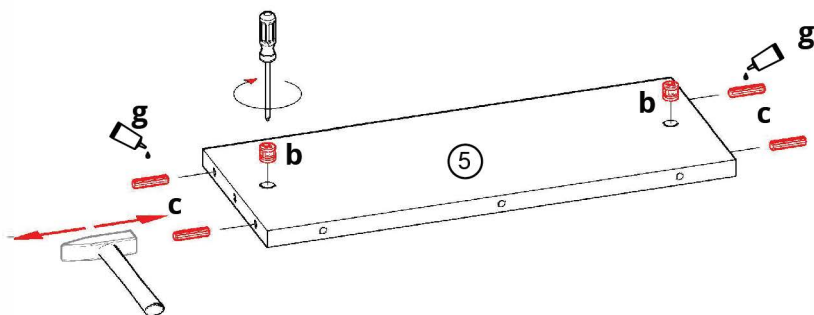



4

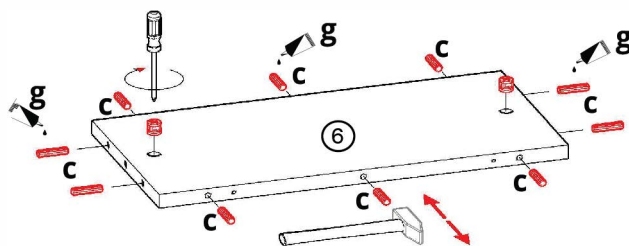

|  |            |
|--|------------|
|  | g          |
|  | 15x14<br>b |
| 2 x  |            |
|  | Ø8x35<br>c |
| 4 x  |            |



5

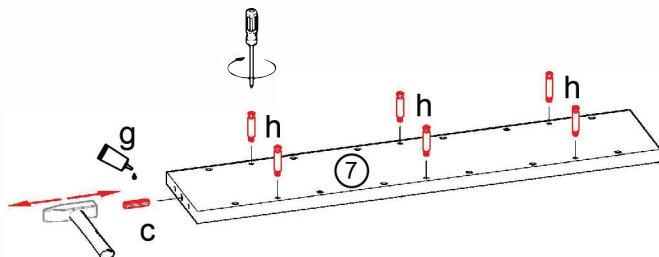

|  |            |
|--|------------|
|  | Ø8x35<br>c |
| 10 x   |            |
|  | g          |
|  | 15x14<br>b |
| 2 x  |            |

6



|  |            |
|--|------------|
|  | Ø8x35<br>c |
| 1  |            |
|  | g          |
|  | D 5<br>h   |
| 6 x  |            |

7

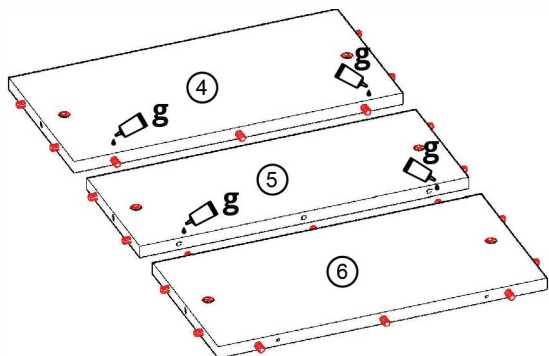

8

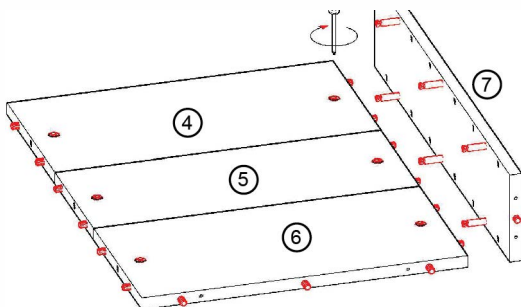

9

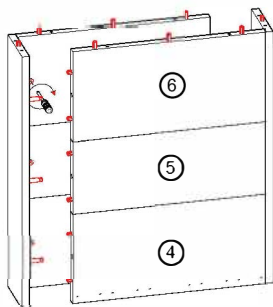

10

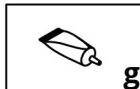
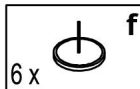
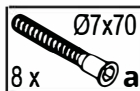
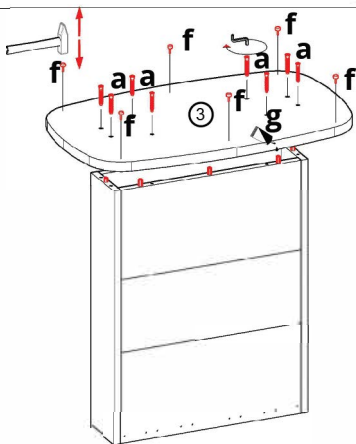

11

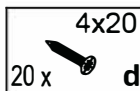
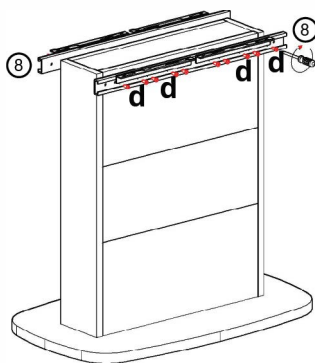

12

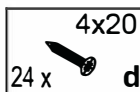
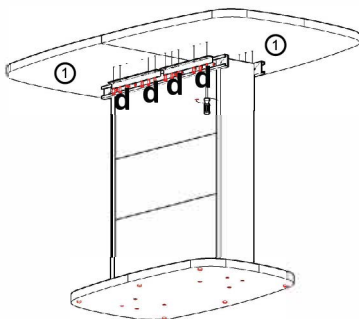

13

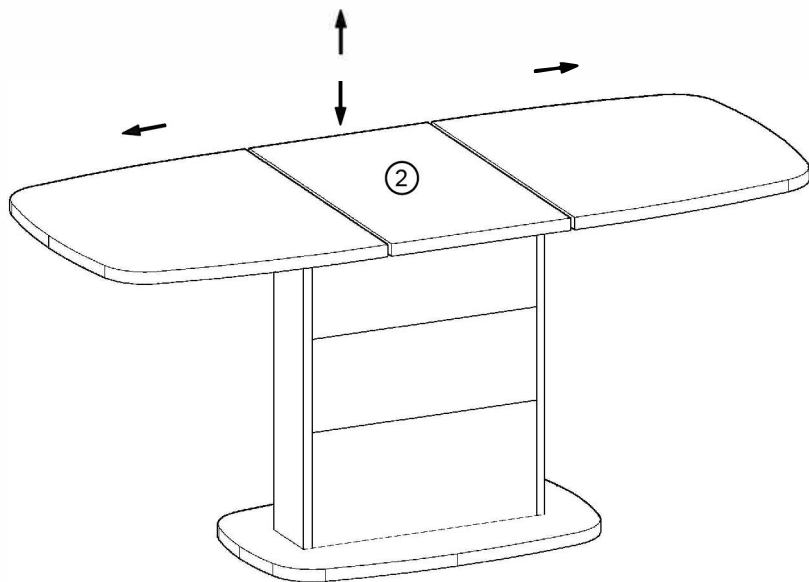

15

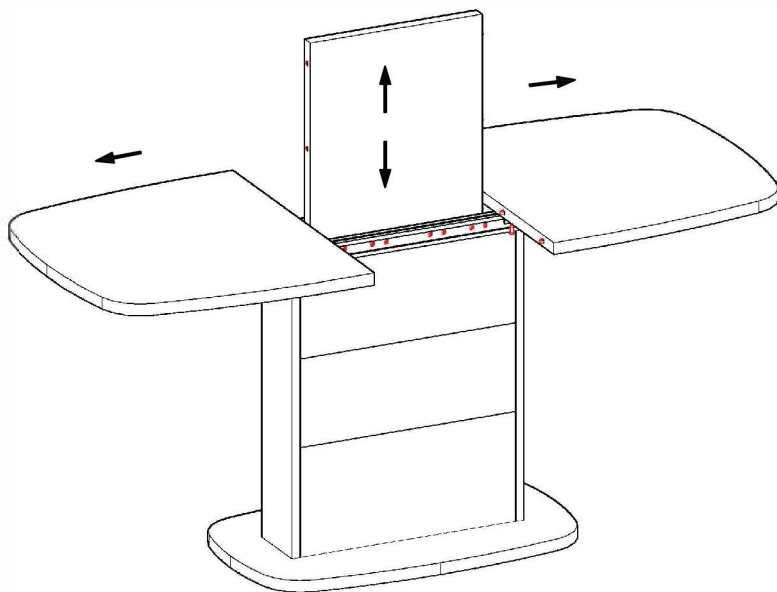

**ЭКСПЛУАТАЦИЯ И УХОД ЗА МЕБЕЛЬЮ:**

- Стол протереть чуть влажной тряпкой, а затем вытирать насухо.
- Воду, алкоголь, другие жидкости, попавшие на стол, необходимо быстро удалять.
- При использовании скатерти, особенно синтетической, необходимо контролировать, чтобы вода и другие жидкости не попали на поверхность стола.
- При использовании специальных средств ухода за мебелью рекомендуется предварительно нанести средства на незначительную нелицевую часть стола, чтоб убедиться, что средство не нанесет вреда мебели.
- Не допускается ставить на поверхность стола предметы с высокой температурой (утюги, горячая посуда и тд.).
- Допускается использование стола только по прямому назначению - как обеденного или кухонного, причем максимальная нагрузка на центр стола не должна превышать 50 кг, а на края выдвижных частей стола - не более 12 кг.
- Производитель оставляет за собой право вносить изменения в конструкцию изделия, не изменяя потребительских свойств.